

# G1-旗舰版 C

## 末端因时灵巧手

### 拆装指引手册 V1.0

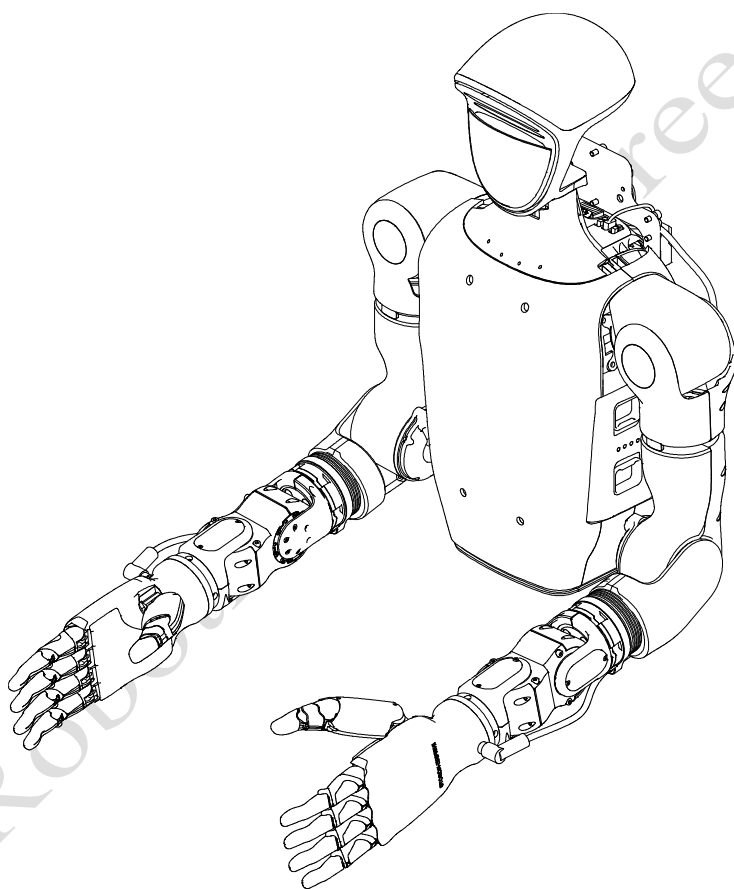

## Unitree

**灵巧手安装后，请慎用蹲起和躺起等动作，以免对灵巧手造成损坏**

本产品为民用机器人产品，请各位用户不要危险性改造和使用机器人

请访问宇树科技官网了解更多产品相关条款与政策，请遵守各地区法律法规

## 目录

拆解说明.....	2
Step1: 拆除盖板.....	2
Step2: 取出因时灵巧手.....	2
Step3: 拆除线卡.....	3
Step4: 断开接插件.....	3
安装说明.....	4
Step1: 安装固定座、信号线电路板、固定盖.....	4
Step2: 放入因时灵巧手.....	4
Step3: 安装盖板.....	5
Step4: 安装线卡.....	6
Step5: 连接接插件.....	6
Step6: 完成安装.....	7

## 拆解说明

### Step1: 拆除盖板

拆除手部两颗 M2 螺钉，取出盖板，如下图所示。

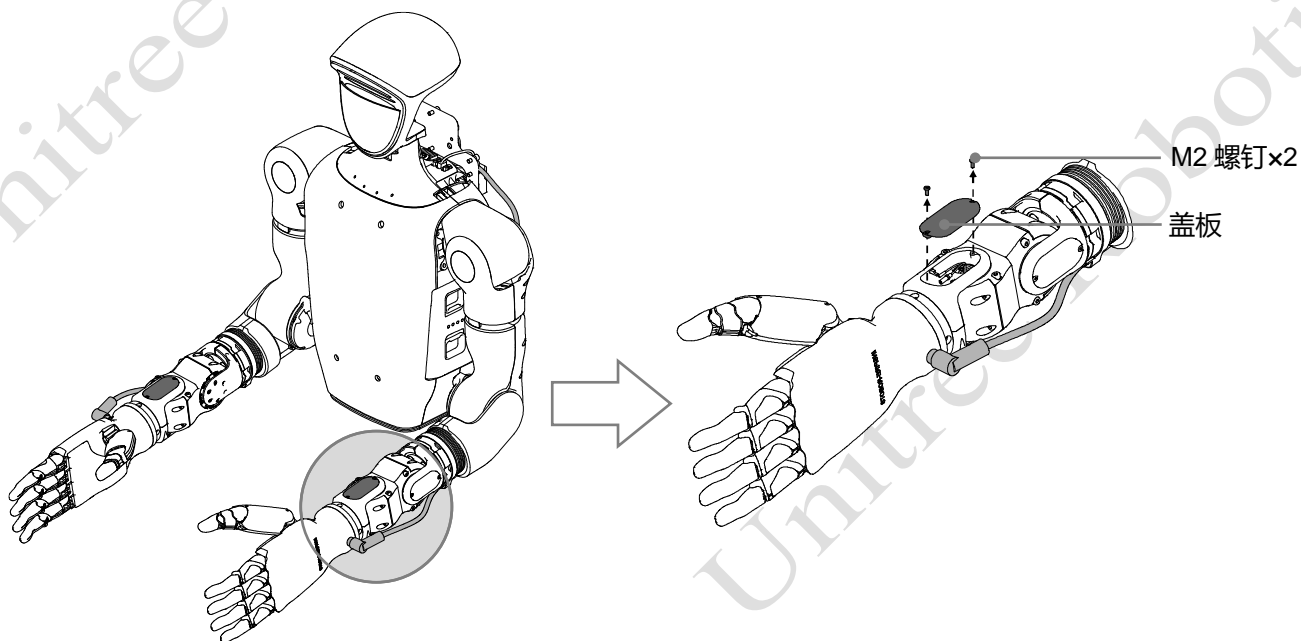

### Step2: 取出因时灵巧手

拆除两颗 M3 螺钉，取出抱箍(注意线缆)，然后取出因时灵巧手，如下图所示。

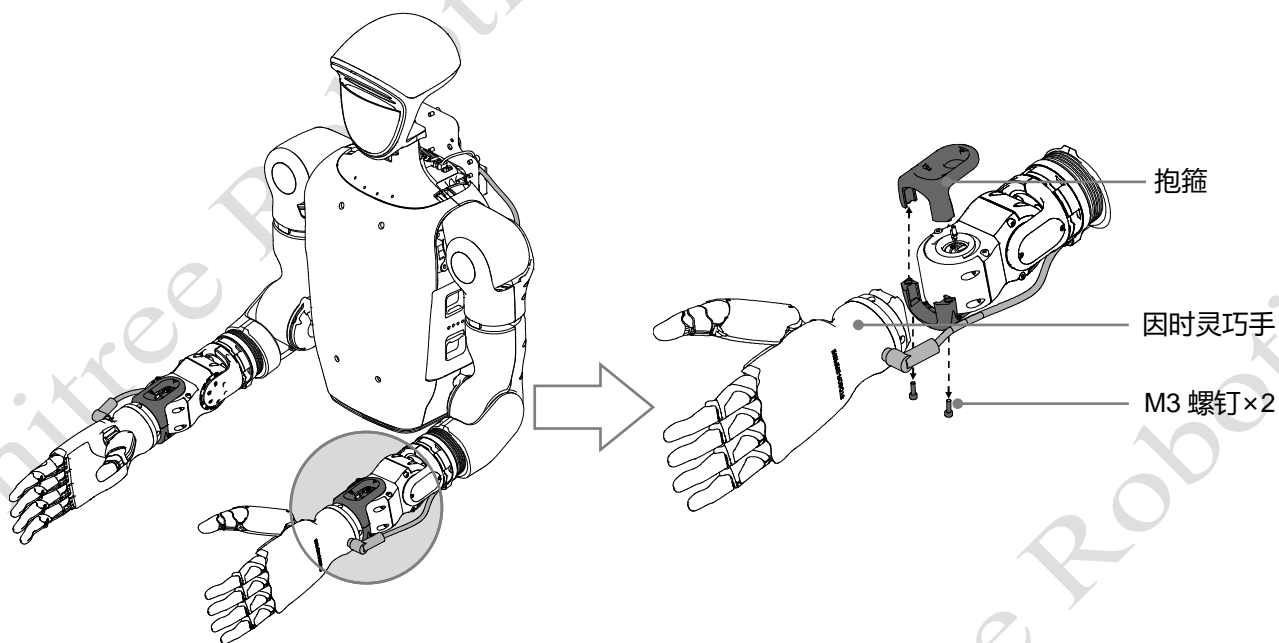

### Step3: 拆除线卡

拆除一颗 M4 螺钉，取出线卡一。拆除两颗 M4 螺钉，取出线卡二。拆除两颗 M4 螺钉，取出线卡三。拆除两颗 M4 螺钉，取出线卡四，如下图所示。

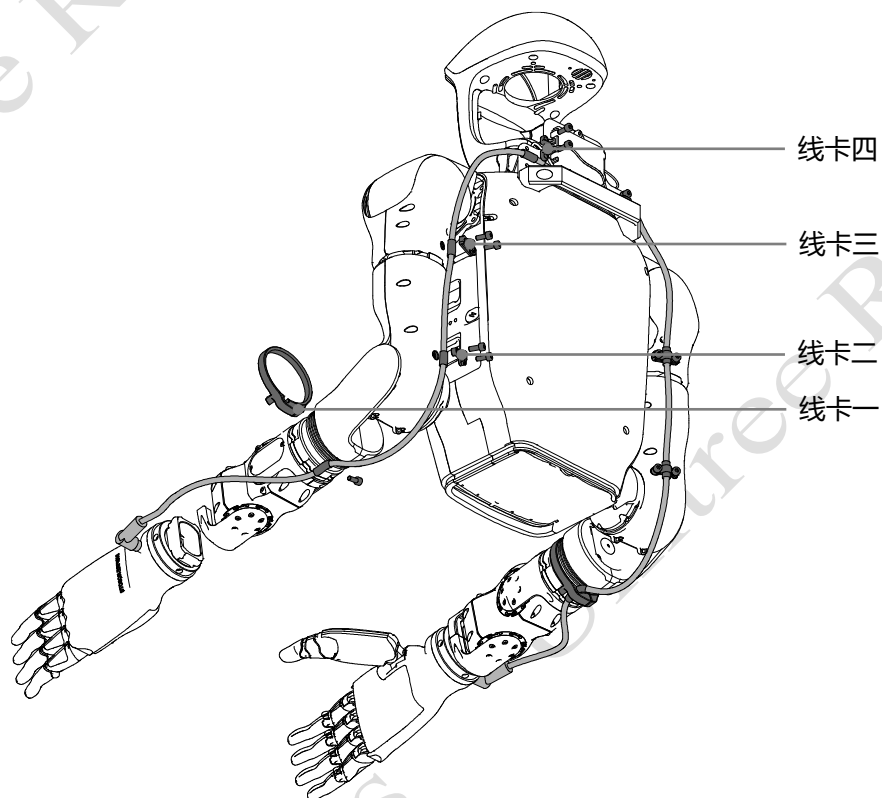

### Step4: 断开接插件

拔掉接插件，如下图所示。

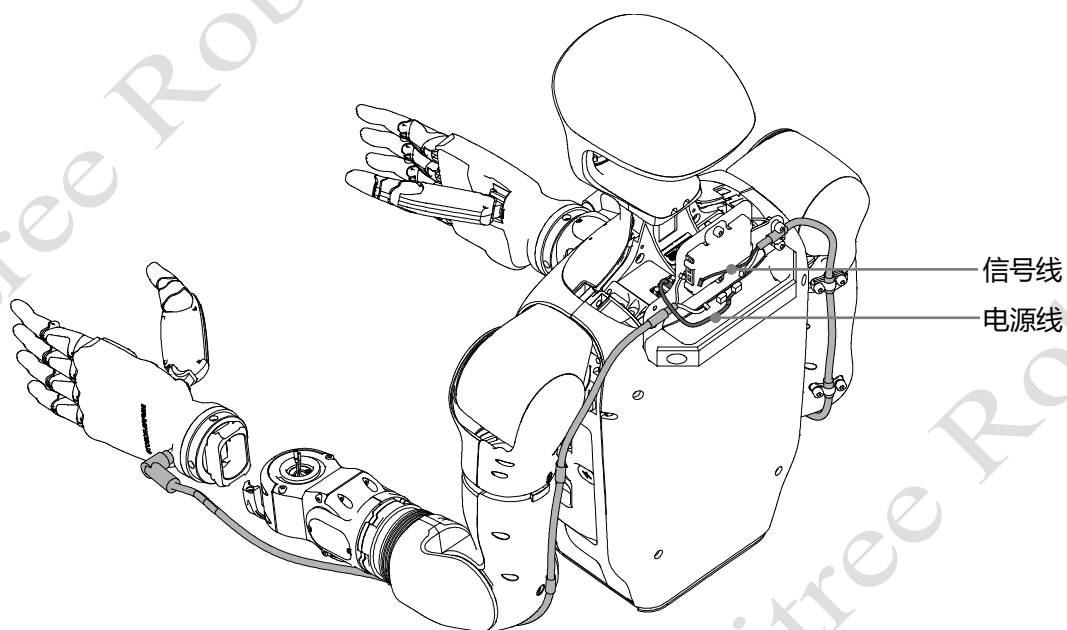

## 安装说明

### Step1: 安装固定座、信号线电路板、固定盖

拆除两颗 M6 螺钉，取出把手，然后放入固定座，放入把手，拧紧两颗 M6 螺钉。放入信号线电路板，放入固定盖，拧紧两颗 M4 螺钉。

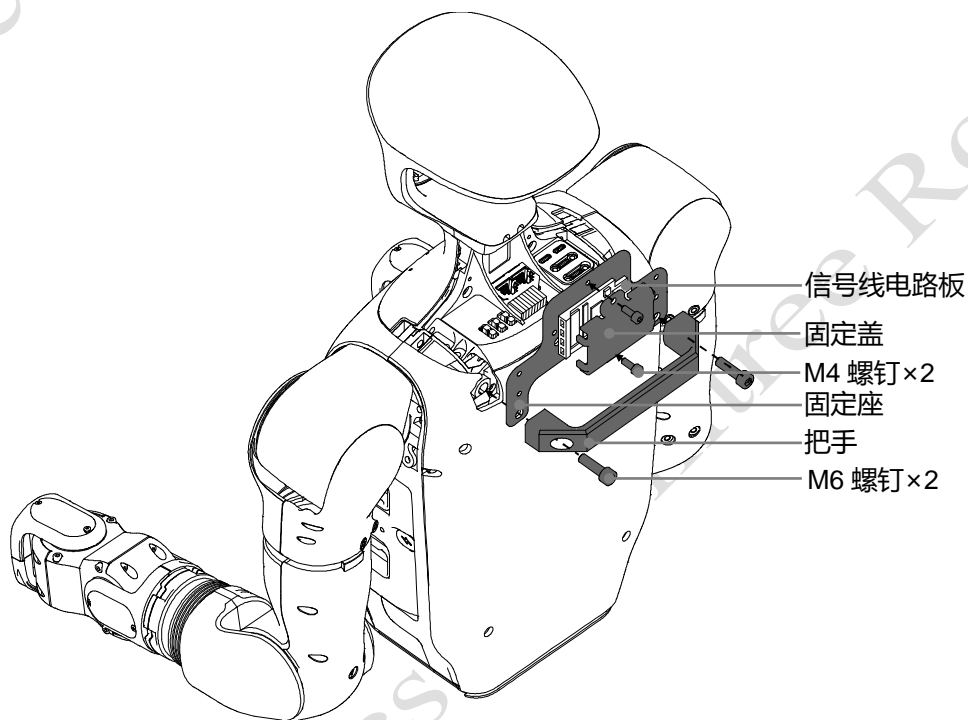

### Step2: 放入因时灵巧手

放入因时灵巧手之前，请注意区分左右手，区分方式如下：

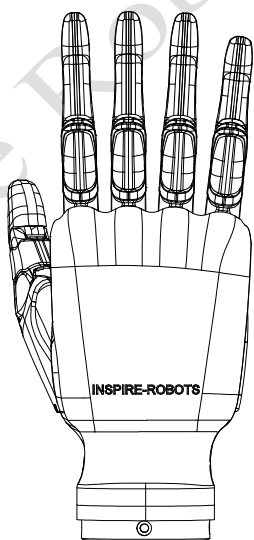

右手

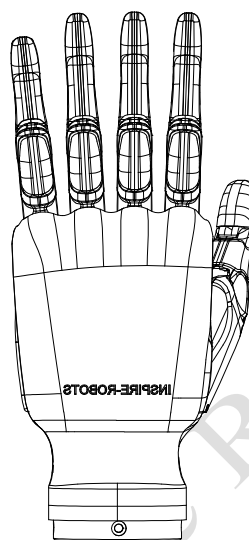

左手

放置灵巧手，放入抱箍(注意线缆)，拧紧两颗 M3 螺钉，如下图。

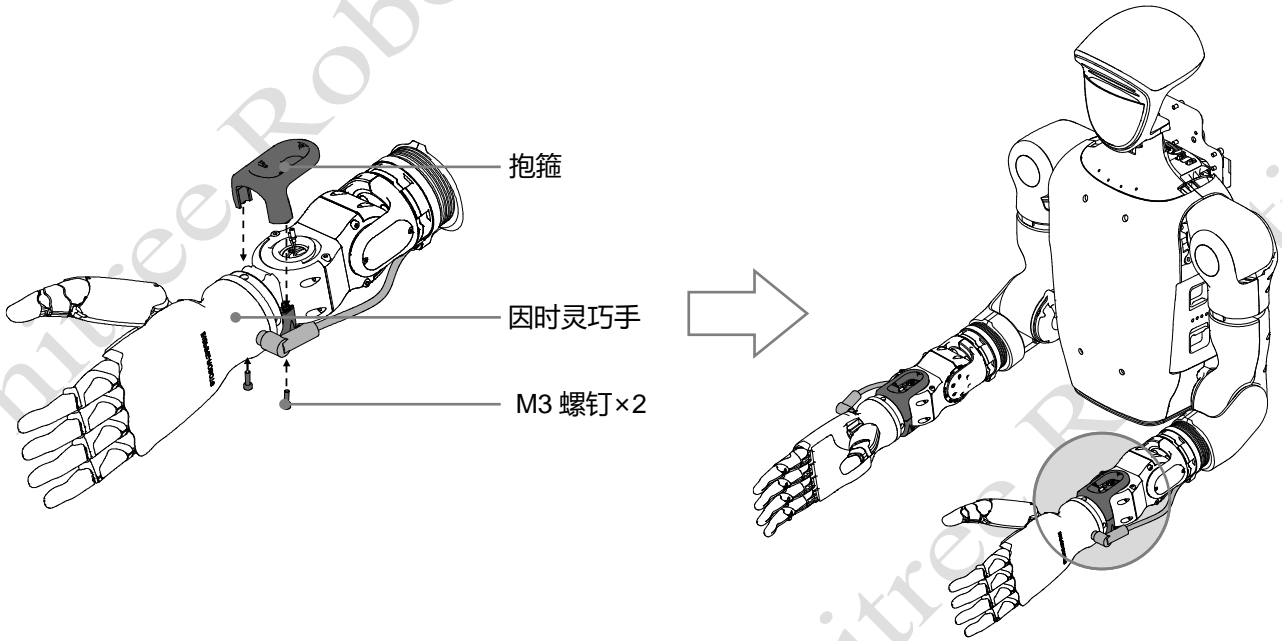

### Step3: 安装盖板

放入盖板，注意保护线缆，拧紧两颗 M2 螺钉，如下图所示。

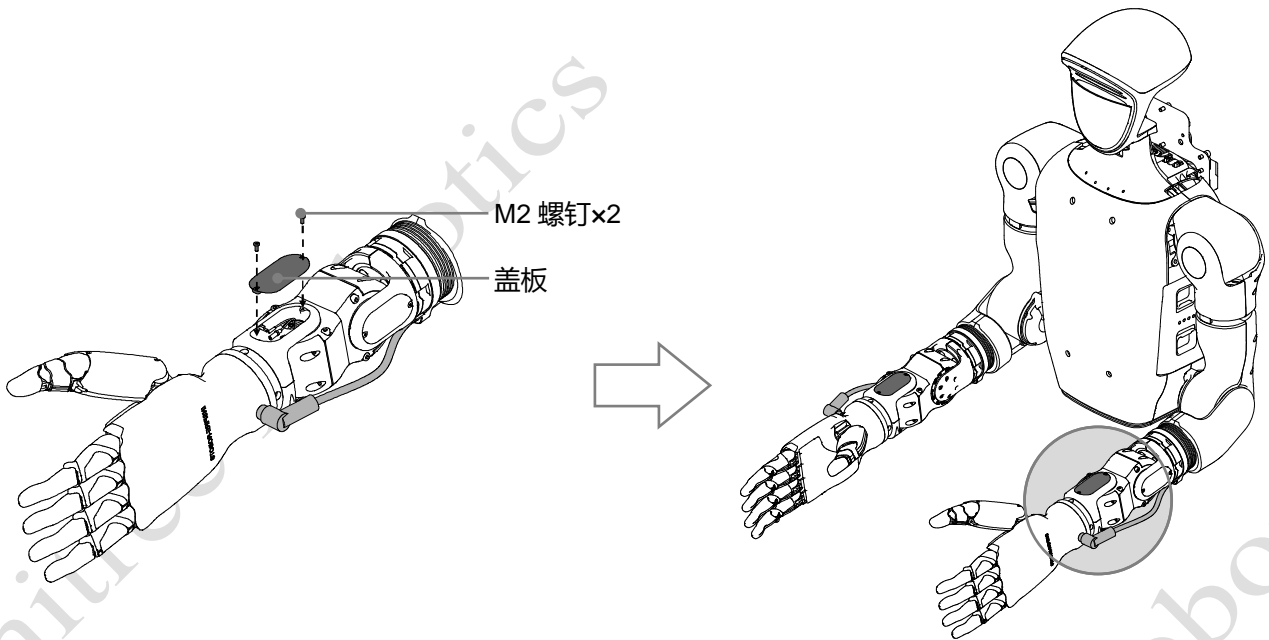

#### Step4: 安装线卡

放入线卡一，拧紧一颗 M4 螺钉。放入线卡二，拧紧两颗 M4 螺钉。放入线卡三，拧紧两颗 M4 螺钉。放入线卡四，拧紧两颗 M4 螺钉，如下图所示。注意：线缆上总共有四个加粗位置，这四个位置分别对应线卡一、二、三、四，将线缆加粗位置卡在线卡里才能保证线缆固定牢固！

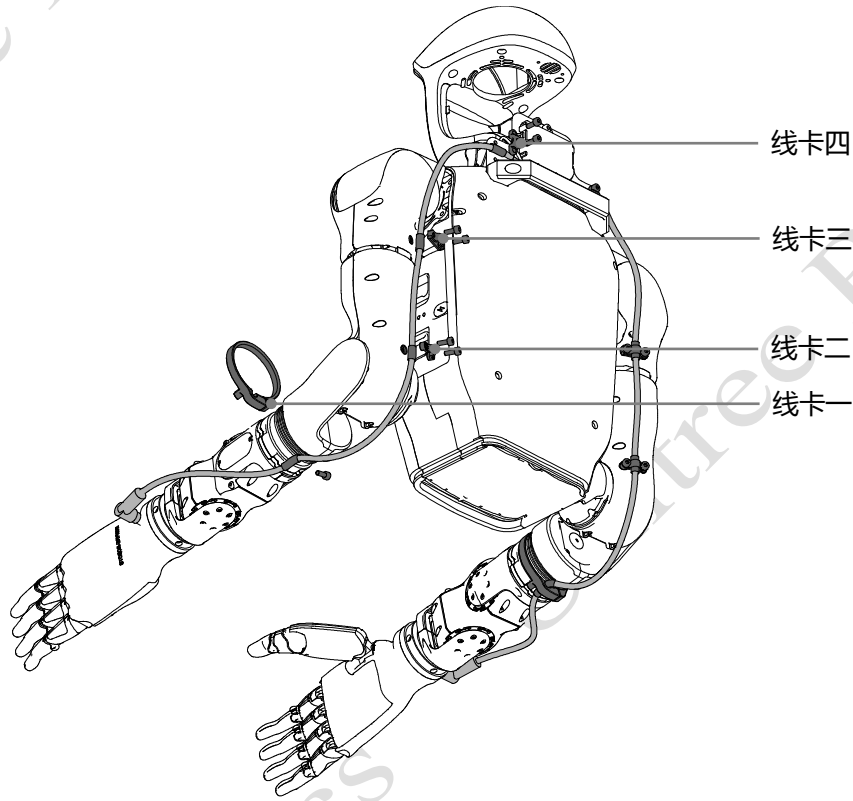

#### Step5: 连接接插件

插紧接插件，如下图所示。

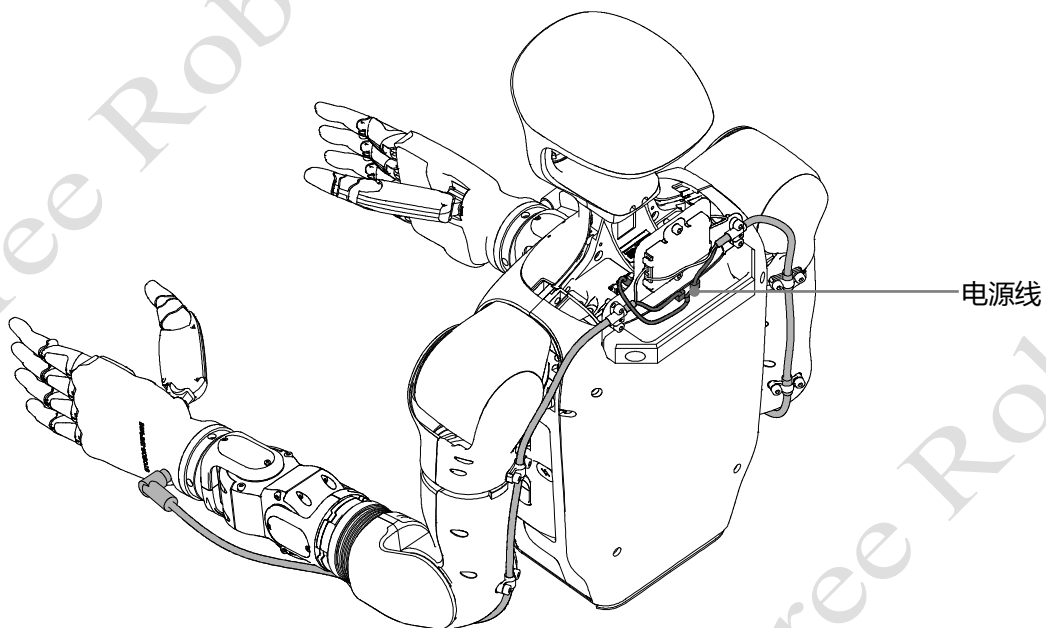

信号线

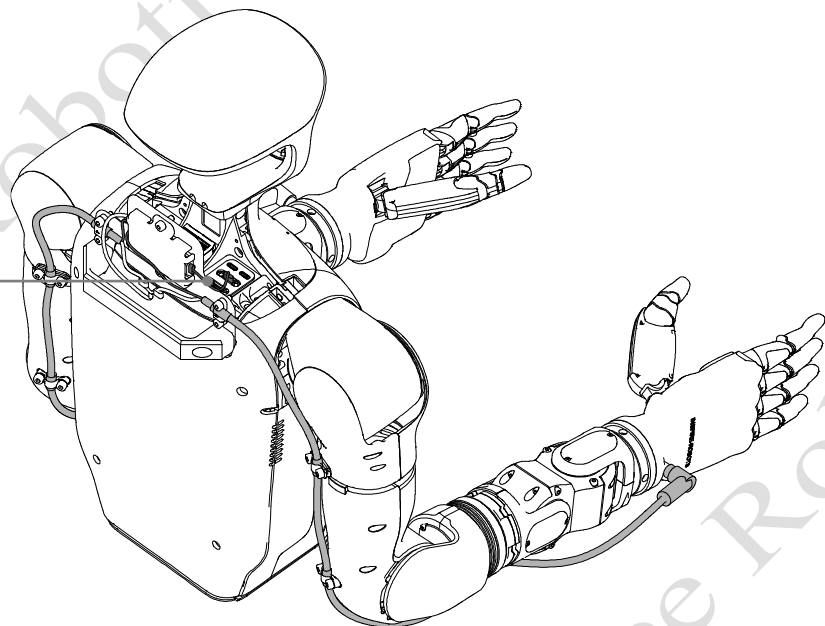

### Step6: 完成安装

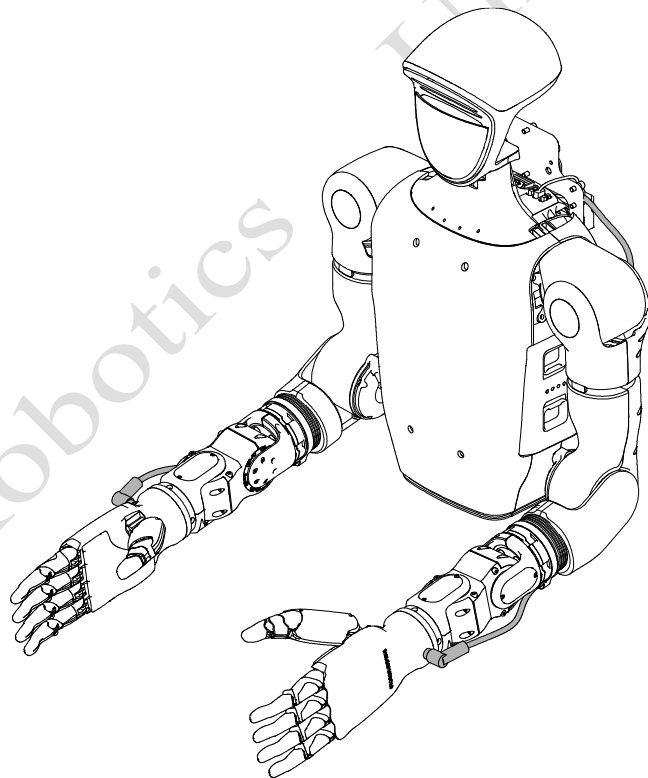

- 注意!!! 安装过程中请勿压到线缆, 避免损坏线缆造成接触不良!
- 灵巧手安装后, 请慎用蹲起和躺起等动作, 以免对灵巧手造成损坏!!!